

① 背もたれの上下調節

本体を上を持ち上げることで、背もたれの位置を調節することができます。最上段まで持ち上げると一番低い状態に戻すことができます。

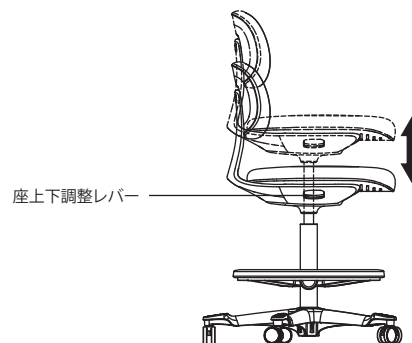

② 座の上下調節

座に体重をかけた状態で、右下の座上下調整レバーを上へ引くと座が下がり、レバーを離すと任意の位置で固定できます。腰を浮かせた状態でレバーを上へ引くと、座が上がります。

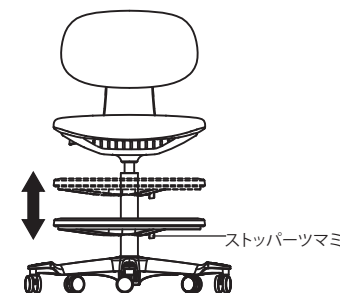

③ フットレストの上下調節

フットレストのストッパーツマミをゆるめ、上下に動かすことで任意の高さに調整することができます。決めた高さでストッパーツマミを締め付け、フットレストを固定してください。